

Bruksanvisning

Tribute™ | 145M



145TH ANNIVERSARY LIMITED EDITION SEWING MACHINE



Denne husholdningssymaskinen er utformet i henhold til IEC/EN 60335-2-28 og UL1594.

VIKTIGE SIKKERHETSINSTRUKSJONER

Man må alltid følge grunnleggende forholdsregler når man bruker elektriske apparater, inkludert følgende:

Les alle instruksjonene før denne husholdningssymaskinen tas i bruk. Oppbevar instruksjonene på et egnet sted i nærheten av maskinen. Pass på at du leverer dem videre dersom maskinen blir gitt til en tredjepart.

FARE – FOR Å REDUSERE RISIKOEN FOR ELEKTRISK STØT:

- En symaskin bør aldri være uten tilsyn når støpselet er satt i. Ta alltid støpselet på symaskinen ut av den elektriske kontakten umiddelbart etter bruk og før du rengjør den, tar av deksler, smører eller ved enhver annen vedlikeholdsjustering som nevnt i bruksanvisningen.

ADVARSEL – SLIK REDUSERER DU FAREN FOR BRANNSKADE, BRANN, ELEKTRISK STØT OG PERSONSKADER:

- Ikke tillat at maskinen brukes som en leke. Vær spesielt påpasselig når symaskinen brukes av barn eller i nærheten av barn.
- Maskinen må kun brukes til det den er ment til og som er beskrevet i denne bruksanvisningen. Bruk kun tilbehør som er anbefalt av produsenten.
- Bruk aldri symaskinen hvis strømledningen eller støpselet er skadet, hvis den ikke virker skikkelig, hvis den har vært mistet, er skadet eller har falt ned i vann. Ta symaskinen til nærmeste autoriserte forhandler, eller service-senter for sjekking, reparasjon, elektrisk eller mekanisk justering.
- Bruk aldri symaskinen hvis noen av luftinntakene er tilstoppet. Hold maskinens og fotregulatorens ventilasjonsåpninger fri for oppsamling av lo og støv.
- Hold fingrene borte fra alle bevegelige deler. Vær spesielt varsom i nærheten av nålen.

- Bruk alltid riktig stingplate. Bruk av feil plate kan få nålen til å brette.
- Ikke bruk bøyd nåler.
- Ikke dra eller skyv stoffet mens du syr. Det kan bøye nålen og få den til å brette.
- Bruk vernebriller.
- Slå av symaskinen (“0”) mens du foretar justeringer i nærheten av nålen, for eksempel når du trer nålen, bytter nål, tar opp undertråden eller bytter trykkfot osv.
- Du må aldri slippe eller stikke ting inn i noen åpning.
- Må ikke brukes utendørs.
- Må ikke brukes i nærheten av aerosol-produkter (spray) eller der hvor oksygen administreres.
- For å koble fra maskinen vrir du alle bryterne til av-posisjon (“0”) og drar deretter støpselet ut av stikkontakten.
- Ikke koble fra ved å dra i ledningen. For å koble fra, dra i støpselet, ikke i ledningen.
- Fotregulatoren brukes til å betjene maskinen. Unngå å plassere andre gjenstander oppå fotregulatoren.
- Ikke bruk maskinen hvis den er våt.
- Hvis strømledningen til fotregulatoren er skadet, må den skiftes ut av produsenten eller er tilknyttet serviceverksted, eller en tilsvarende kvalifisert person, for å unngå at det oppstår farlige situasjoner.
- Symaskinen er dobbelisolert. Bruk kun identiske deler til erstatning. Se instruksjonene for vedlikehold av dobbelisolerte apparater.

TA VARE PÅ DISSE INSTRUKSJONENE

BARE I EUROPA:

Dette apparatet kan brukes av barn fra 8 år og oppover og av personer som har nedsatt fysisk, sensorisk eller mental kapasitet. Det kan også brukes av personer som mangler erfaring og kunnskaper, hvis noen fører tilsyn med dem eller gir dem veiledning i hvordan de bruker apparatet på en sikker måte, og de forstår farene. Barn skal ikke leke med apparatet. Rengjøring og vedlikehold skal ikke utføres av barn uten tilsyn.

Støynivået er lavere enn 75 dB (A) under normale driftsforhold.

Maskinen kan bare brukes med en fotregulator av typen "21361".

UTENFOR EUROPA:

Denne symaskinen skal ikke brukes av personer (inkludert barn) som har nedsatt fysisk, sensorisk eller mental kapasitet, eller som mangler erfaring og kunnskaper, med mindre en person som har ansvar for deres sikkerhet, fører tilsyn med dem eller gir dem veiledning i bruk av symaskinen. Det må føres tilsyn med barn når de bruker maskinen, for å sørge for at de ikke leker med den.

Støynivået er lavere enn 75 dB (A) under normale driftsforhold.

Maskinen kan bare brukes med en fotregulator av typen "21361".

VEDLIKEHOLD AV DOBBELISOLERTE APPARATER

I dobbelisolerte produkter er det to isoleringssystemer istedenfor jording. Det er ikke noe jordingssystem på dobbelisolerte produkter, og du bør heller ikke legge til noe jordingssystem. Vedlikehold av et dobbelisolert produkt krever at du er svært forsiktig og at du har god kunnskap om systemet. Vedlikehold bør kun utføres av kvalifiserte personer. Erstatningsdeler til dobbelisolerte produkter må være identiske med produktets originaldeler. Et dobbelisolert produkt er merket med ordene DOBBEL ISOLERING eller DOBBELISOLERT.

Vi forbeholder oss retten til å endre maskinutstyr og tilbehørsutvalget uten forutgående varsel samt foreta endringer i ytelse og konstruksjon.

Slike modifikasjoner vil imidlertid alltid bli gjort for å gagne brukeren og produktet.

ÅNDSVERK

Patenter som beskytter dette produktet står oppført på et klistremerke under symaskinen.

VIKING og TRIBUTE er varemerker tilhørende Singer Sourcing Limited LLC.

HUSQVARNA og H-en med krone er varemerker tilhørende Husqvarna AB. Alle varemerker brukes i henhold til lisensen av VSM Group AB.



Vi gjør oppmerksom på at når dette produktet skal kastes, må det resirkuleres på en trygg måte i henhold til nasjonal lovgivning angående elektriske/elektroniske produkter. Ikke kast elektriske apparater som usortert husholdningsavfall. Benytt egne returpunkt. Kontakt lokale myndigheter for å få informasjon om hvilke returpunkter som er tilgjengelige. Når gamle apparater byttes ut med nye, kan det være at forhandleren er juridisk forpliktet til å ta inn det gamle apparatet ditt og kassere det uten ekstra kostnad. Dersom elektriske apparater kastes på søppelfyllinger eller avfallsplasser, kan farlige stoffer lekke ut i grunnvannet og komme inn i næringskjeden og medføre helseskader og redusert trivsel.

Manufacturer

VSM Group AB, **SVP Worldwide**
Drottninggatan 2, SE-56184, Huskvarna, SVERIGE

Innholdsfortegnelse

| | | | |
|--|----------|-----------------------------------|-----------|
| Oversikt | 1 | GRUNNLEGGENDE SYING | 19 |
| Forlengelsesbrett..... | 2 | Rettsøm..... | 19 |
| Standardtilbehør og oppbevaring | 3 | Avslutte syingen..... | 20 |
| KOMME I GANG MED Å SY | 4 | Sømguidene på stingplaten..... | 21 |
| Tilkobling til strømnettet | 4 | Endre syretning..... | 21 |
| Justere syhastighet | 5 | NYTTESØMMER | 22 |
| Hastighetskontroll..... | 5 | Vanlig sikksakk | 22 |
| Fotpedal..... | 5 | Trestings sikksakk..... | 22 |
| Nålestopp oppe/nede..... | 5 | Sy sammen og kaste over..... | 22 |
| Syveiledningens hurtigreferanse..... | 6 | Forsterket rettsøm | 23 |
| Returhendel..... | 7 | Sy i knapper | 23 |
| Hjul for trykkfotpress | 7 | Automatisk knapphull..... | 24 |
| Senke transportøren | 7 | Knapphull med innleggstråd..... | 28 |
| Heve og senke trykkfoten..... | 8 | Manuell knapphullssøm | 29 |
| Bytte trykkfot..... | 8 | Isying av glidelås..... | 31 |
| Bytte nål | 9 | Usynlig faldsøm..... | 35 |
| Slik kontrollerer du at nålen er egnet...9 | | Trykkføtter | 36 |
| Sette trådsnellen på snellepinnen | 10 | Glidefot H..... | 36 |
| Ta ut spolen | 10 | Quilteføring..... | 36 |
| Spoling | 11 | Transparent fot B | 36 |
| Sette inn spolen..... | 12 | Rynkefot..... | 37 |
| Træ maskinen | 13 | 6 mm trykkfot for stikninger..... | 37 |
| Nålitræer..... | 14 | VEDLIKEHOLD | 38 |
| Hente opp undertråden | 15 | Rengjøring av spolehuset og | |
| Sømmer | 16 | transportøren | 38 |
| Sømvalg..... | 16 | Bytte spolekapselen..... | 39 |
| Stinglengde..... | 16 | Bytte lyspære..... | 39 |
| Justering av elastisk søm | 17 | FEILSØKING | 40 |
| Justering av vridde sting:..... | 17 | | |
| Stingbredde..... | 17 | | |
| Justerbar nåleposisjon | 17 | | |
| Balansere trådspenningen..... | 18 | | |

OVERSIKT

1. Spolestopper
2. Spolespindel
3. Hull til den andre snellepinnen
4. Trådbrikke
5. Snellepinne
6. Trådstrammer for spoling
7. Trådtildrager
8. Hjul for trykkfotpress
9. Frontdeksel
10. Trådkniv
11. Nåltræer
12. Stingplate
13. Forlengelsesbrett (oppbevaring av tilbehør)
14. Spoledekselplate
15. Utløserknapp for dekselplate
16. Trådspenningshjul
17. Nålestopp oppe/nede-tast
18. Hastighetskontroll
19. Retursømhendel
20. Syveiledning
21. Stinglengdevelger
22. Sømvelger
23. Stingbreddevelger
24. Trykkfot
25. Nål
26. Nålklemmeskrue
27. Fotfeste
28. Skruestikke
29. Bærehåndtak
30. Håndhjul
31. Strømbryter
32. Fotpedalkontakt
33. Maskinkontakt
34. Transportørsenker
35. Friarm
36. Knapphullsspak
37. Trykkfotløft

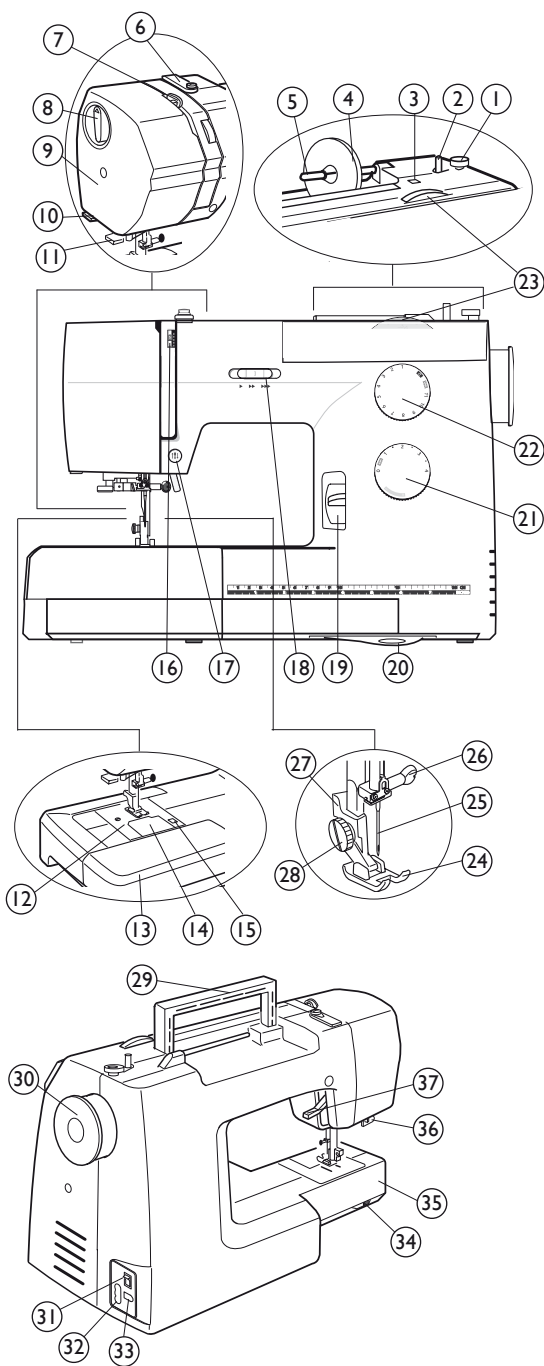

FORLENGELSESBRETT

Fjerne brettet

Grip tak nederst på forlengelsesbrettet og dra brettet til venstre.

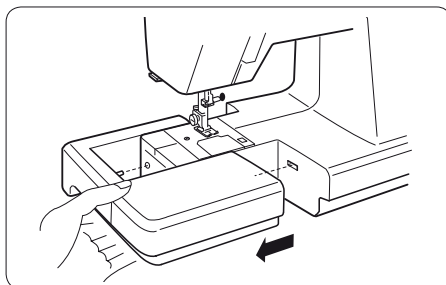

Friarmsøm

Til sying av ermer, linninger, bukseben eller alle slags tubeformede plagg.

Til stopping av sokker eller reparasjon av knær eller albuer.

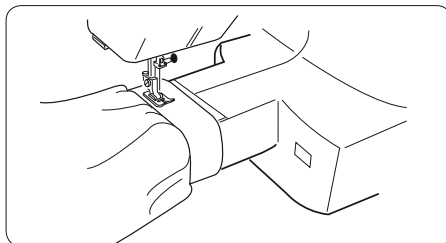

Montere brettet

Skyv inn forlengelsesbrettet og sett stiftene inn i hullene. Skyv forlengelsesbrettet slik at det klikker på plass.

1. Stift
2. Hull

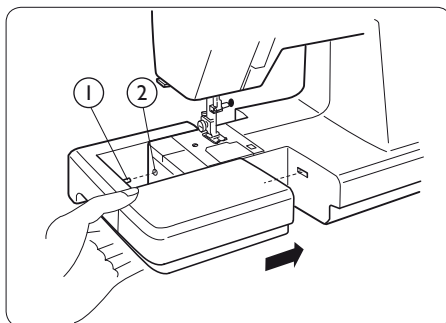

Noen stoffer har mye overflødig fargestoff som kan forårsake misfarging på andre stoffer eller på symaskinen. Denne misfargingen kan være svært vanskelig eller helt umulig å få bort.

Fleece- og denimstoff, spesielt i rødt eller blått, inneholder ofte mye overflødig fargestoff.

Hvis du har mistanke om at stoffet/ferdigsydd stoff inneholder mye overflødig fargestoff, skal du alltid vaske det for å unngå misfarging, før du starter å sy.

STANDARDTILBEHØR OG OPPBEVARING

1. Nyttefot A
2. Nyttefot B
3. Knapphullsfoot C
4. Usynlig faldsøm-foot D
5. Glidelåsfoot E
6. Glidefoot H
7. Kantfoot J
8. Automatisk knapphullsfoot R
9. Transparent trykkfoot
10. 6 mm trykkfoot for stikninger P
11. Rynkefoot
12. Selvfestende glideplater
13. Quilteføring
14. Nåler
15. Trådspoler
16. Skrutrekker
17. Lobørste
18. Knapphullskniv (knapphullsåpner)
19. Trådbrikke (stor)
20. Trådbrikke (liten)
21. Stående snellepinne
22. Filtpute
23. Lagring av tilbehør (åpne forlengelsesbrettet for å lagre tilbehør).

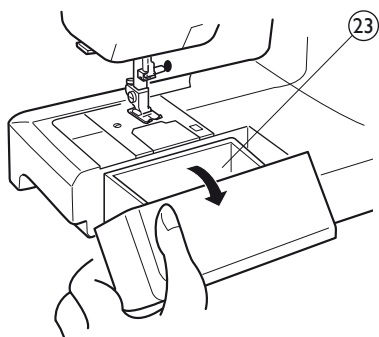
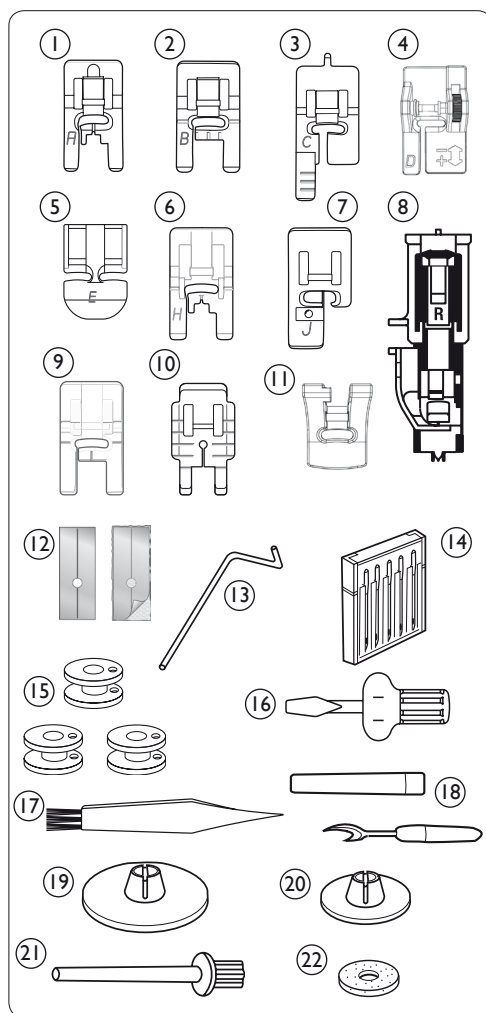

Komme i gang med å sy

TILKOBLING TIL STRØMNETTET

Slå av maskinen med strømbryteren.

Kontroller at fotregulatoren er av typen "21361" (se på undersiden av fotregulatoren) før du kobler den til.

Sett inn støpselet til fotpedalen i kontakten på maskinen.

Sett inn nettstøpselet i maskinen og veggkontakten.

Slå på strømbryteren.

1. Strømbryter
2. Fotpedalstøpsel
3. Maskinstøpsel
4. Maskinkontakt
5. Nettstøpsel
6. Stikkontakt

Merk: Før du kobler til strømmettet, må du kontrollere at spenningen som vises på maskinen er i samsvar med strømmettet.

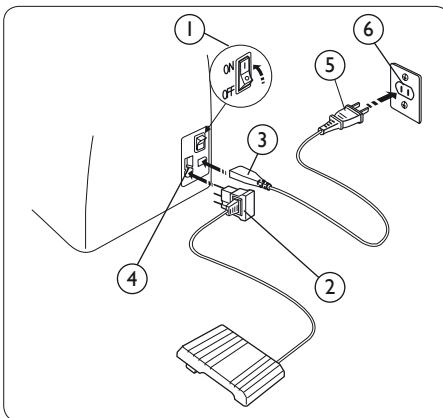

JUSTERE SYHASTIGHET

Du kan regulere syhastigheten på to måter, enten med hastighetskontroll eller fotpedal.

Hastighetskontroll

Med hastighetskontrollen kan du tilpasse syhastigheten slik du ønsker. Glidestykket begrenser syhastigheten.

Skyv glidestykket til høyre for å øke syhastigheten.

Skyv glidestykket til venstre for å senke hastigheten.

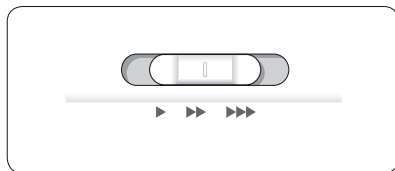

Fotpedal

Du kan regulere syhastigheten ved å trå på fotpedalen. Jo hardere du trykker på fotpedalen, desto raskere går maskinen.

Hvis du trykker fotpedalen helt ned, vil maskinen operere med maks. hastighet som er angitt av hastighetskontrollen.

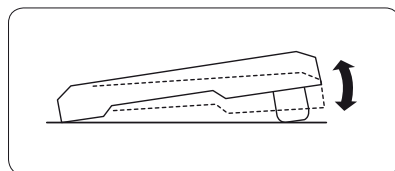

NÅLESTOPP OPPE/NEDE

Trykk på denne tasten for å bevege nålen opp eller ned. Den innstilte nålestopposisjonen endres samtidig.

1. Nålestopp oppe/nede

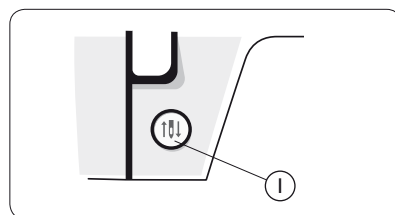

SYVEILEDNINGENS HURTIGREFERANSE

Sjekk syveiledningens hurtigreferanse slik at du raskt og enkelt kan velge passende søm, stinglengde, stingbredde, trådspenning, trykkfotpress for syteknikk og stoff.

Se i kolonnen for stofftypen du har valgt:

 **VEVD STOFF:** stabile, ikke-elastiske stoffer. Vanligvis vevd stoff.

 **ELASTISKE STOFFER:** for elastiske stoffer. Vanligvis strikkede stoffer.

 **SKINN/VINYL:** for semsket eller ekte skinn og for kunstig skinn og semsket skinn.

Velg sting for den syteknikken du ønsker å bruke:

 **SY SAMMEN:** syr sammen to stykker stoff.

Merk: For elastiske stoffer anbefaler syveiledningens hurtigreferanse at sikkerakksømmens stinglengde står på 1,5 og stingbredden på 1,5 til en som som tøy seg sammen med stoffet.

 **KASTE OVER:** kaster over stoffkantene for å hindre at de frynser seg, og for å få dem til å ligge flatt.

 **SY SAMMEN/KASTE OVER:** syr sømmen og kaster over kanten samtidig.

 **TRÅKLE:** en midlertidig søm for å sy sammen plagg, samt til rynking og merking. Bruk maks. stinglengde.









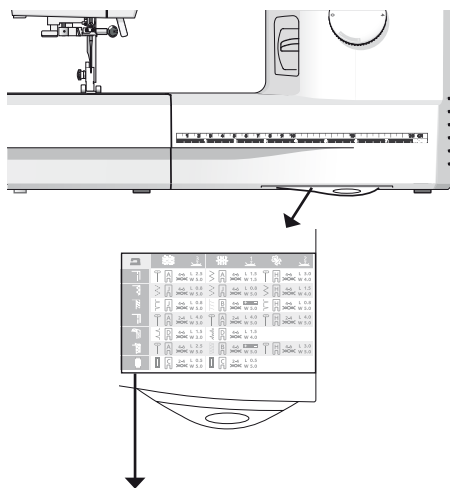

Merk: Tråkking medfører permanente huller i skinn og vinyl.

 **USYNLIG FALDSØM:** lager en usynlig søm i kanten på en Brett. Dette anbefales ikke for tynne stoffer eller for skinn/vinyl.

 **FALDSØM:** syr den mest synlige eller øverste faldsømmen for stofftype og vekt.

 **KNAPPHULL:** syr det mest passende knapphullet tilpasset stofftypen.



| |  |  |  |  |
|---|---|---|---|---|
|  | A 4-6 L 2.5 ×××× W 5.0 | A 4-6 L 1.5 ×××× W 1.5 | H 4-6 L 3.0 ×××× W 4.0 | |
|  | J 4-6 L 0.8 ×××× W 5.0 | J 4-6 L 0.8 ×××× W 5.0 | H 4-6 L 1.5 ×××× W 4.0 | |
|  | J 4-6 L 0.8 ×××× W 5.0 | J 4-6 L 0.8 ×××× W 5.0 | H 4-6 L 0.8 ×××× W 5.0 | |
|  | A 2-4 L 4.0 ×××× W 3.0 | A 2-4 L 4.0 ×××× W 5.0 | H 2-4 L 4.0 ×××× W 5.0 | |
|  | A 4-6 L 1.5 ×××× W 3.0 | A 4-6 L 1.5 ×××× W 4.0 | H 4-6 L 3.0 ×××× W 5.0 | |
|  | A 4-6 L 2.5 ×××× W 5.0 | B 4-6 L 2.5 ×××× W 5.0 | H 4-6 L 3.0 ×××× W 5.0 | |
|  | C 2-4 L 0.5 ×××× W 5.0 | C 2-4 L 0.5 ×××× W 5.0 | | |

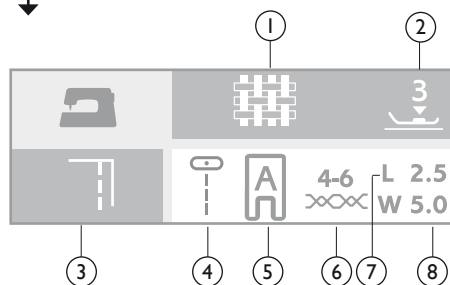

1. Stoff
2. Trykkfotpress
3. Syteknikk
4. Sting
5. Trykkfot
6. Trådspenning
7. Stinglengde
8. Stingbredde

RETURHENDEL

Når du holder nede returhendelen, vil maskinen sy bakover. Maskinen syr kun bakover så lenge returhendelen holdes nede.

1. Returhendel

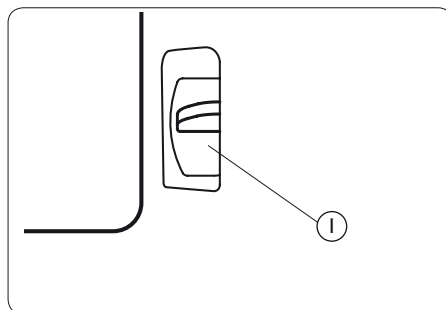

HJUL FOR TRYKKFOTPRESS

Drei på hjulet for trykkfotpress for å justere trykket på stoffet ved bruk av ulike stofftykkelser. Hjulet skal stå på 3 ved vanlig søm.

Reduser trykket til 2 for applikasjoner, engelsk broderi og tråklung. Sett innstillingsmerket på 1 når du skal sy på elastiske stoffer, chiffon, blondestoff, muselin og andre finere stoffer. Sett merket på 0 for frihånd.

1. Innstillingsmerke

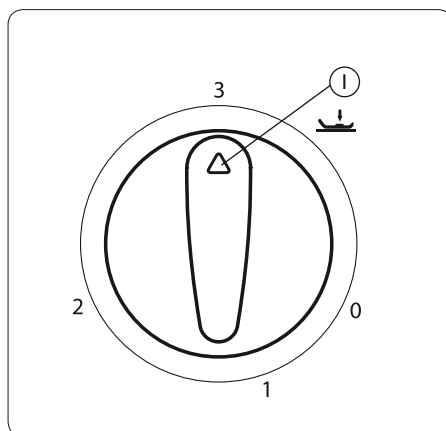

SENKE TRANSPORTØREN

Transportørsenkeren er plassert på friarmen bak på maskinen.

Skyv hendelen i pilens retning for å senke transportøren som vist på tegningen.

Skyv hendelen i pilens retning for å heve transportøren som vist på tegningen. Drei håndhjulet mot deg eller begynn å sy for å heve transportøren.

Transportøren må være oppe ved normal søm.

1. Hevet posisjon
2. Senket posisjon

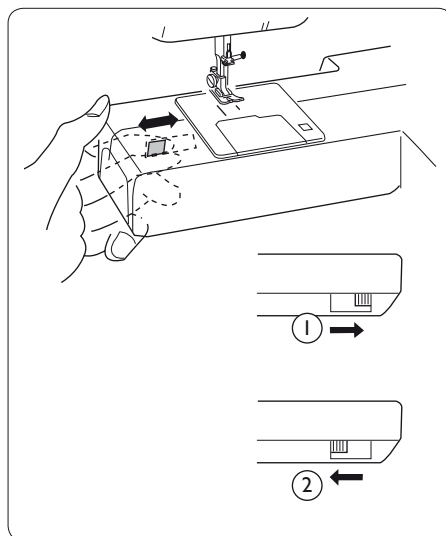

HEVE OG SENKE TRYKKFOTEN

Trykkfoten heves og senkes ved hjelp av trykkfotløfteren. Trykkfoten må være senket under sying.

Ved å heve trykkfothendelen så langt som mulig, kan løftehøyden på trykkfoten økes med 0,6 cm. Dette er nyttig når du skal fjerne trykkfoten eller når du skal legge kraftige stoffer under foten.

1. Senket posisjon
2. Normal løftehøyde
3. Ekstra løftehøyde

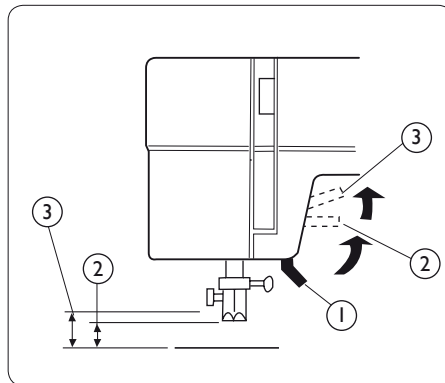

BYTTE TRYKKFOT



Slå av maskinen med strømbryteren.

1. Nålen skal stå i høyeste posisjon. Trekk trykkfoten mot deg.
2. Plasser den tverrgående pinnen mellom fjæren og trykkfotfestet for å sette på foten. Trykk bakover til foten er på plass.

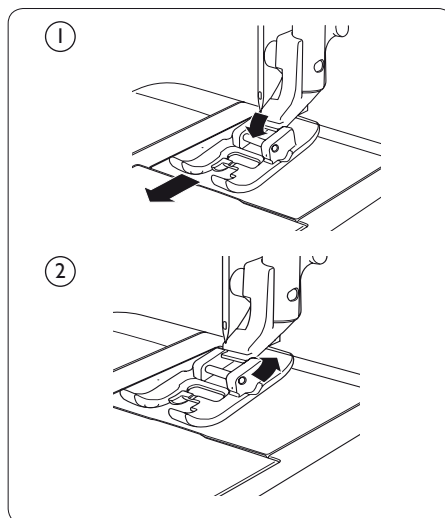

BYTTE NÅL



Slå av maskinen med strømbryteren.

Maskinen bruker standard symaskinnåler.

1. Senk trykkfoten. Løsne nålklemmeskruen ved å dreie den mot klokken. Fjern nålen.
2. Skyv opp den nye nålen så langt som mulig med den flate siden vendt fra deg. Stram skruen ved å dreie den med klokken.

- a. Stopp
- b. Flat side
- c. Nålklemmskrue

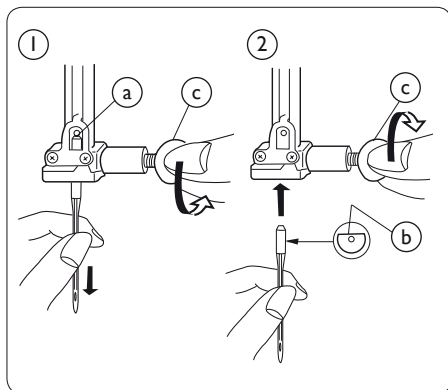

Slik kontrollerer du at nålen er egnet:

Legg den flate siden av nålen på et flatt underlag (f.eks. stingplaten).

Mellomrommet mellom nålen og det flate underlaget skal stå i samsvar.

Bruk aldri en butt nål. En ødelagt nål kan henge seg fast i eller rakne strikkede stoffer, fin silke og silkelignende stoffer.

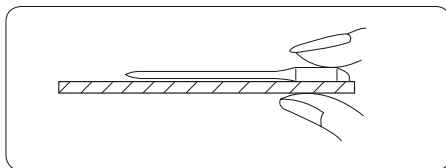

Merk: Kontroller jevnlig at nålespissene ikke har skarpe eller butte kanter.

SETTE TRÅDSNELLEN PÅ SNELLEPINNEN

Sett trådsnellen på snellepinnen slik at tråden trekkes av snellen som vist på tegningen.

Hvis du bruker en stor trådsnelle, skal den store trådbrikken plasseres foran trådsnellen. Bruker du en smal trådsnelle, skal den lille trådbrikken (c) plasseres foran trådsnellen.

1. Stor trådbrikke
2. Liten trådbrikke

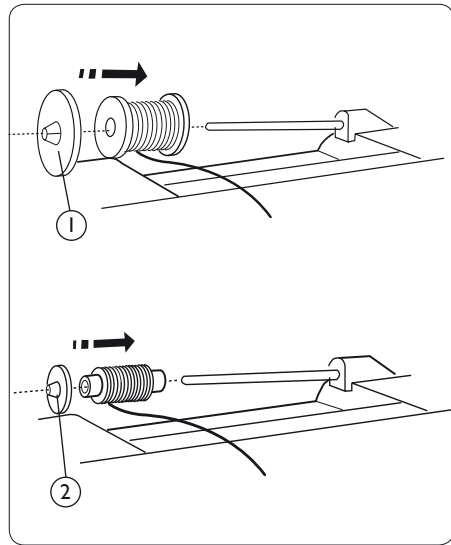

TA UT SPOLEN



Slå av maskinen med strømbryteren.

1. Skyv utløserknappen for spoledekselet mot høyre og ta av dekselet.

- a. Utløserknapp
- b. Spoledekselplate

2. Løft ut spolen.

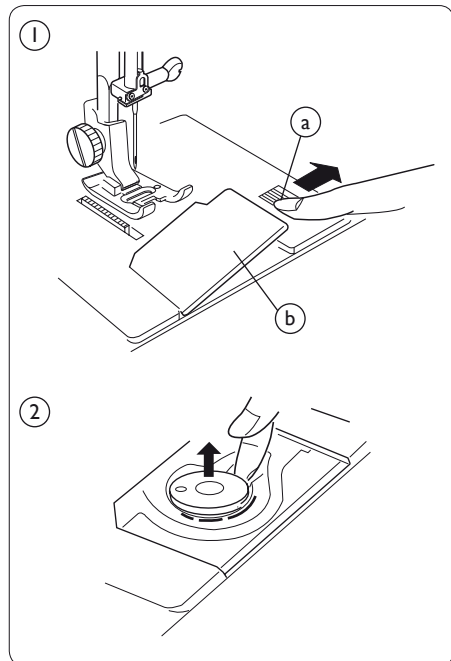

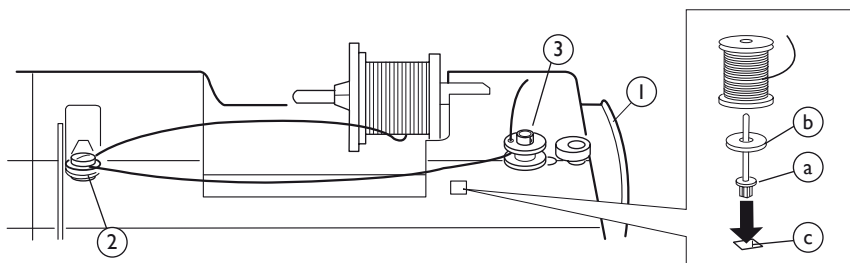

SPOLING

1. Trekk ut håndhjulet for å sette maskinen i spoleposisjon (nålen går ikke opp eller ned).
2. Før tråden rundt spolens trådfører og inn i spenningsbrikken.
3. Trø tråden gjennom hullet i spolen, fra innsiden og ut. Sett spolen på spolespindelen, slik at den løse trådenden kommer på oppsiden.
4. Skyv spolespindelen mot høyre.

Merk: Flytt aldri på spolespindelen når maskinen er i gang.

5. Hold den frie trådenden i hånden og trykk ned fotpedalen. Stans maskinen når spolen har gjort noen få omdreininger, og klipp av tråden som vist på tegningen.
6. Trå på fotpedalen. Når spolen er full stanser maskinen automatisk. Sett spolespindelen tilbake på plass igjen ved å flytte spindelen til venstre, og klipp av tråden som vist på tegningen.
7. Trykk inn håndhjulet.

Skal du bruke den stående snellepinnen, setter du på filt og trådsnelle slik det fremgår av tegningen.

- a. Stående snellepinne
- b. Snellefilt
- c. Hull til snellepinne

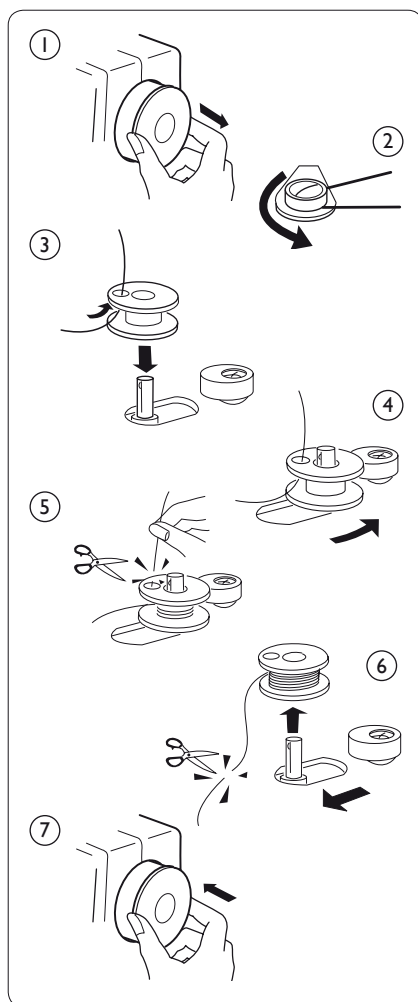

SETTE INN SPOLEN



Slå av maskinen med strømbryteren.

1. Plasser spolen i spolekapselen med tråden dratt ut som vist på tegningen.
2. Før tråden inn i hakket foran (a) på forsiden av spolekapselen. Trekk tråden mot venstre, la den gli mellom bladene på spennfjæren.
3. Fortsett å trekke lett i tråden inntil den glir inn i hakket på siden (b).
4. Trekk ut ca. 10 cm tråd. Sett på spoledekslet. Kontroller tråingen ut fra skissen på spoledekslet.

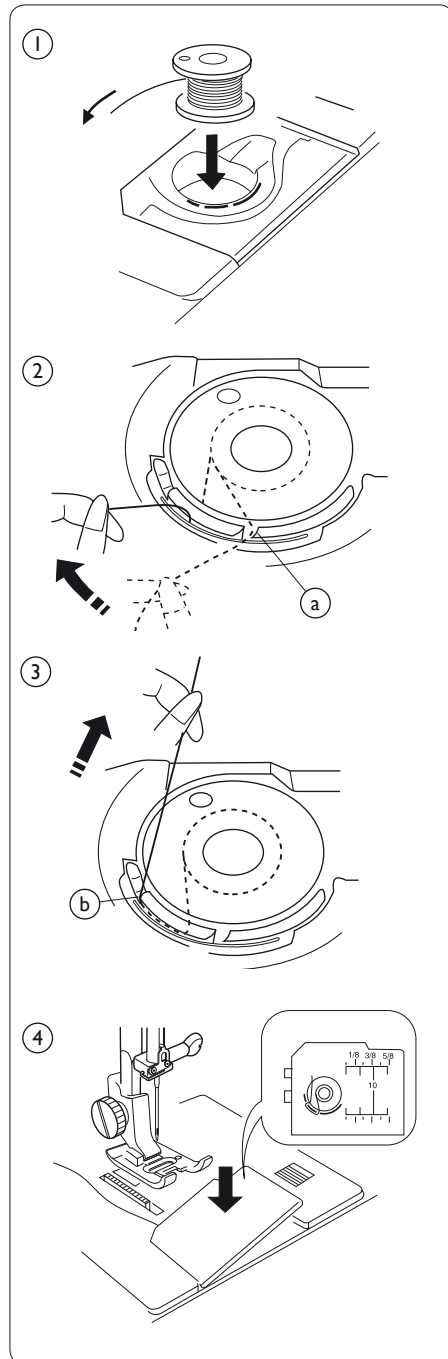

TRÆ MASKINEN



Slå av maskinen med strømbryteren.

Se til at trykkfoten er hevet og at nålen står i høyeste stilling.

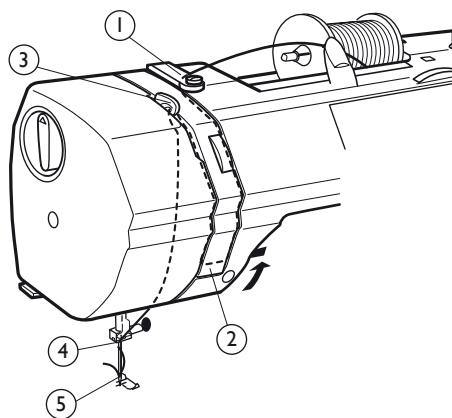

- 1 Før tråden fra trådsnellen og la den gå gjennom trådføeren. Trekk den deretter ned langs den høyre åpningen.
- 2 Før tråden rundt den nederste delen av trådførerplaten.
- 3 Trekk tråden med et fast grep fra høyre mot venstre over trådtildrageren og ned i hullet på tildrageren.
- 4 Før tråden ned fra venstre bak nålstangføreren.
- 5 Bruk nåltræeren til å trø i nålen (se side 14).

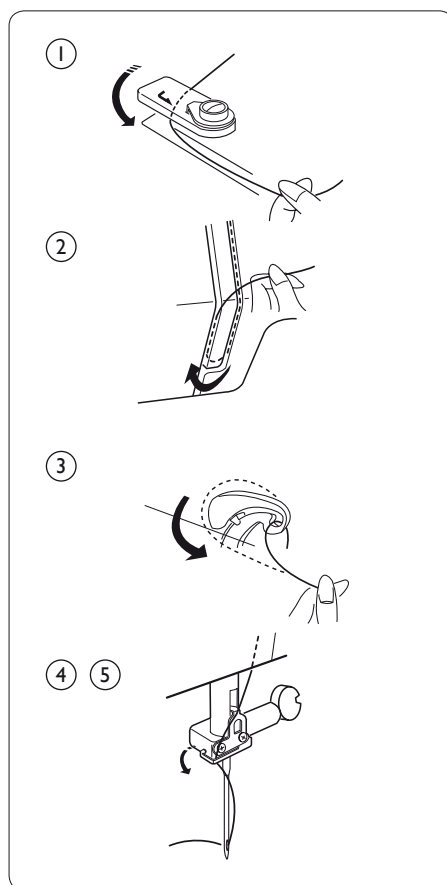

NÅLITRÆER



Slå av maskinen med strømbryteren.

1. Hev nålen til høyeste posisjon. Senk nålitræeren så langt ned som mulig. Kroken kommer gjennom nåløyet bakfra.
2. Før tråden fra venstre, rundt føringen og under kroken.
 - a. Føring
 - b. Krok
3. Slipp opp knappen sakte mens du holder i trådenden. En trådløkke trekkes da gjennom nåløyet.
4. Dra løkken bak nåløyet.

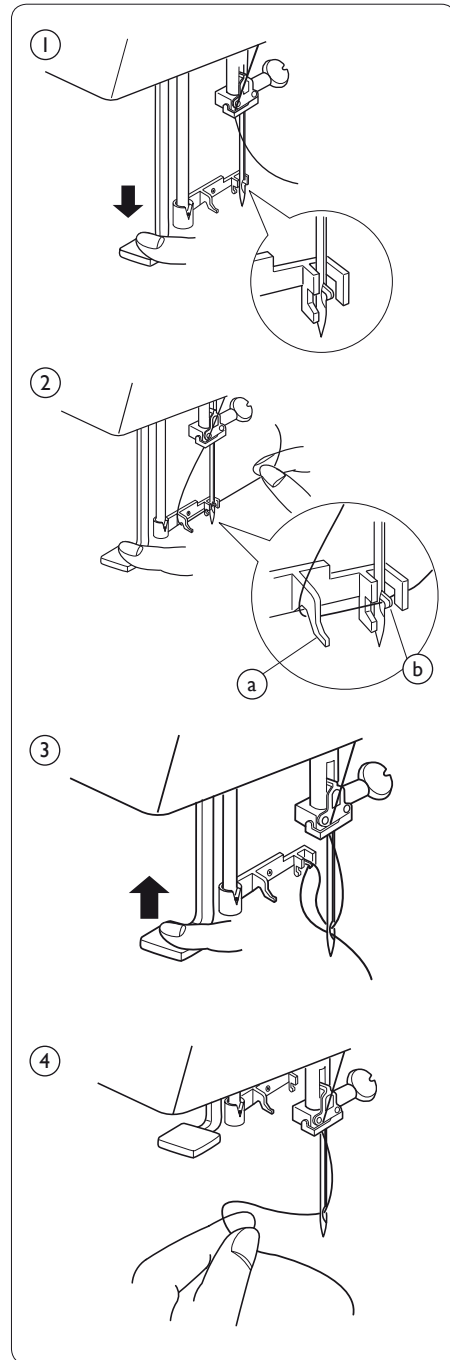

HENTE OPP UNDERTRÅDEN



Slå av maskinen med strømbryteren.

1. Hev trykkfoten og hold overtråden forsiktig med venstre hånd.
2. Drei håndhjulet en hel omdreining mot deg. Hent opp undertråden ved å dra i overtråden, slik det fremgår av tegningen.
 - a. Overtråd
 - b. Undertråd
3. Trekk begge trådene ca. 10 cm bakover og under trykkfoten.

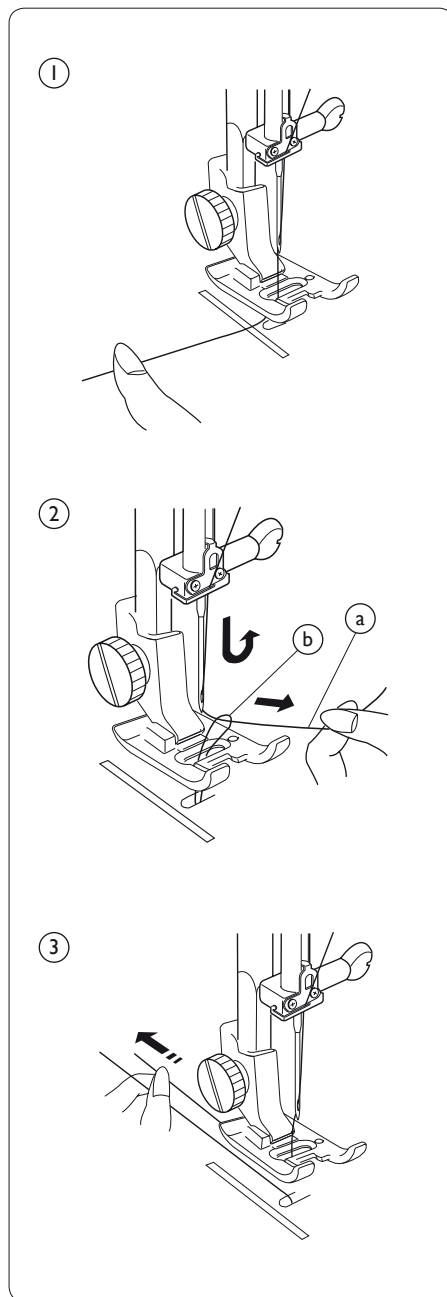

SØMMER

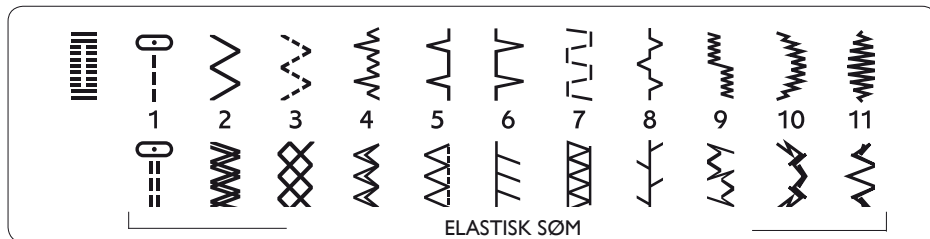

SØMVALG

Hev nålen til høyeste stilling.

Drei på sømvelgeren til ønsket mønsternummer står på innstillingsmerket.

1. Sømvelger
2. Innstillingsmerke

Merk: Løft alltid nålen opp fra stoffet og trykkefoten før du dreier på sømvelgeren.

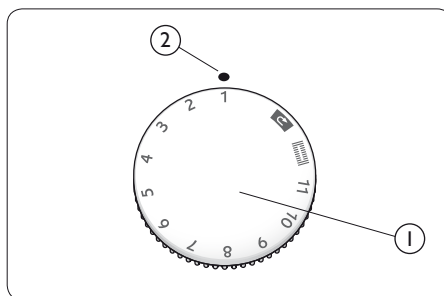

STINGLENGDE

Drei stinglengdevelgeren til ønsket stinglengdenummer står på innstillingsmerket. Jo høyere nummer, desto lengre stinglengde.

-merket viser justeringslengden ved knapphullssyng.

3. Stinglengdevelger

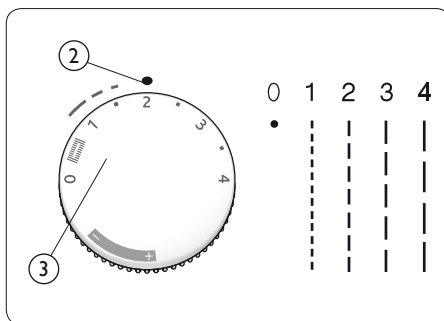

Still inn stinglengdevelgeren på "elastisk" når du syr elastisk søm.

Merk: Løft alltid nålen opp fra stoffet og trykkefoten før du dreier på stinglengdevelgeren.

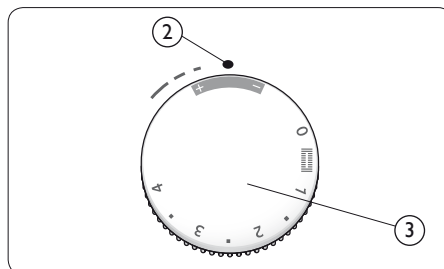

JUSTERING AV ELASTISK SØM

Hvis den elastiske sømmen er ubalansert når du syr på en bestemt type stoff, må du balansere den ved å dreie på stinglengdevelgeren innenfor det elastiske området.

Justering av vridde sting

Hvis stingene er spredt utover (a), kan de korrigeres ved å dreie hjulet i ”-”-retningen. Hvis stingene sitter tett sammen (b), kan de korrigeres ved å dreie på hjulet i ”+”-retningen.

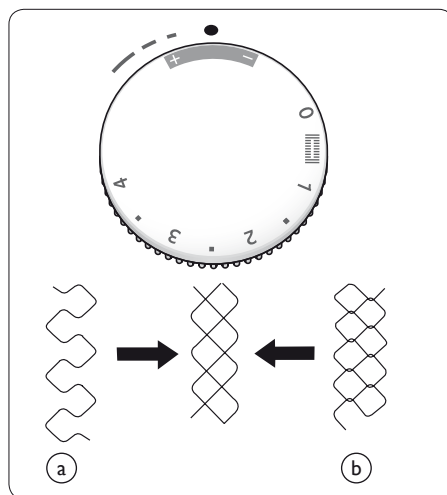

STINGBREDDE

Drei på stingbreddevelgeren til ønsket stingbreddenummer står på innstillingsmerket.

Jo høyere nummer, desto bredere stinglengde.

1. Stingbreddevelger
2. Innstillingsmerke

Merk: Løft alltid nålen opp fra stoffet og trykkfoten før du dreier på stingbreddevelgeren.

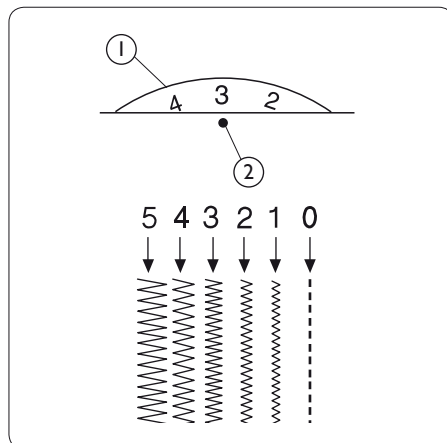

JUSTERBAR NÅLEPOSISJON

Nålens posisjon ved rettsøm kan justeres mellom midtre (5) og venstre (0) posisjon ved hjelp av stingbreddevelgeren.

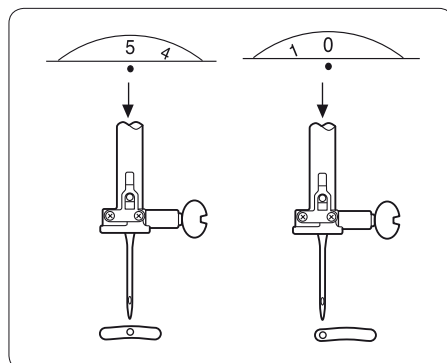

BALANSERE TRÅDSPENNINGEN

Trådspenningen kan justeres avhengig av symateriell, stofflag og symetode.

Balansert spenning:

Den mest ideelle rettsømmen låser trådene sammen mellom to lag med stoff, slik det er vist på tegningen.

På en ideell sikksakksøm vil ikke undertråden på stoffets rettside vise (oversiden), og overtråden vil kun vise så vidt på stoffets vrangside (undersiden).

1. Overtråd
2. Undertråd
3. Retten
4. Vrangen

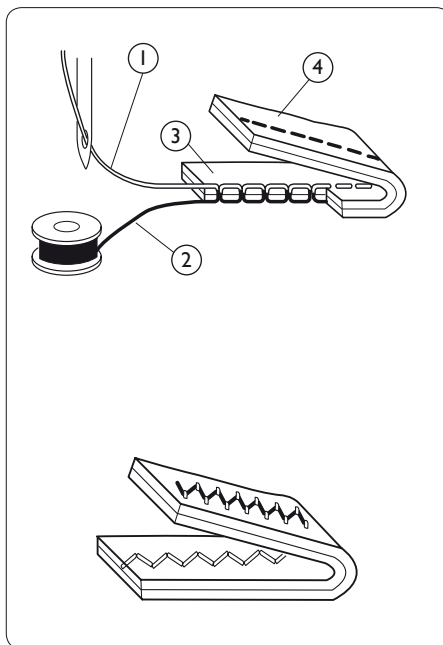

Overtrådspenningen er for stram

Overtråden viser på rettsiden av stoffet. Reduser overtrådspenningen ved å endre til et lavere nummer.

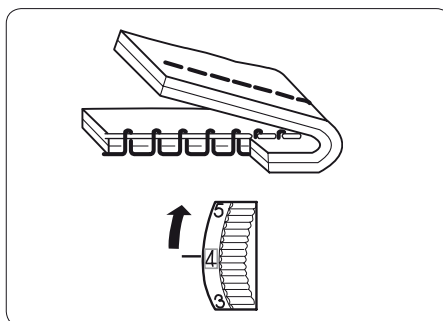

Overtrådspenningen er for løs

Overtråden viser på vrangside av stoffet. Stram overtrådspenningen ved å endre til et høyere nummer.

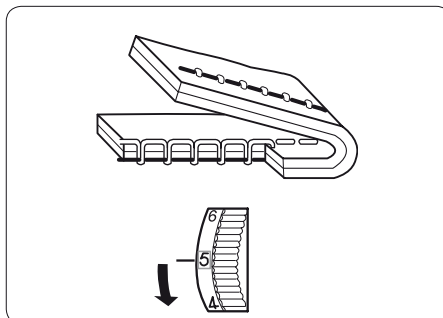

Grunnleggende sying

RETTSØM

Maskininnstilling

Sjekk syveiledningens hurtigreferanse for anbefalte innstillinger.

Starte syingen

Hev trykkfoten og plasser stoffet langs sømguiden på stingplaten. Senk nålen på det punktet der du vil begynne å sy. Senk trykkfoten og trekk trådene bakover. Trå på fotpedalen. Før stoffet forsiktig langs sømguiden. La stoffet føres frem av maskinen i et naturlig tempo.

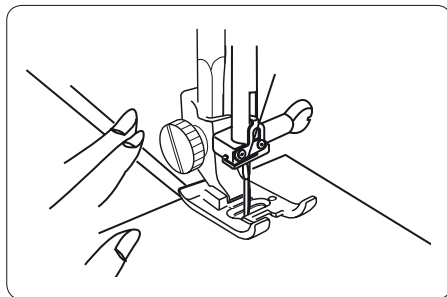

Endre sømretning

Stans maskinen og trykk på nålestopp oppe/nede-tasten eller drei på håndhjulet for å føre nålen ned i stoffet. Hev trykkfoten. Drei stoffet rundt nålen og endre sømretning slik du ønsker. Senk trykkfoten og begynn å sy i den nye retningen.

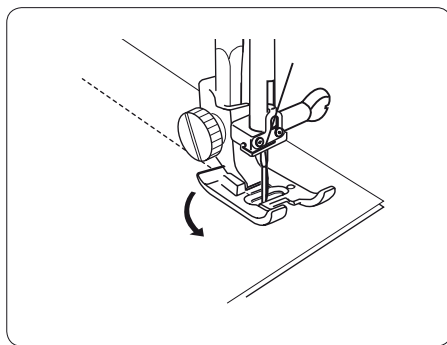

AVSLUTTE SYINGEN

1. Hold nede returhendelen og sy noen sting bakover for å feste tråden på slutten av sømmen.
2. Hev trykkfoten og ta bort stoffet. Trekk trådene bakover.
3. Trekk trådene opp og inn i trådkniven. Trådene kuttes til riktig lengde slik at du kan begynne på neste søm.

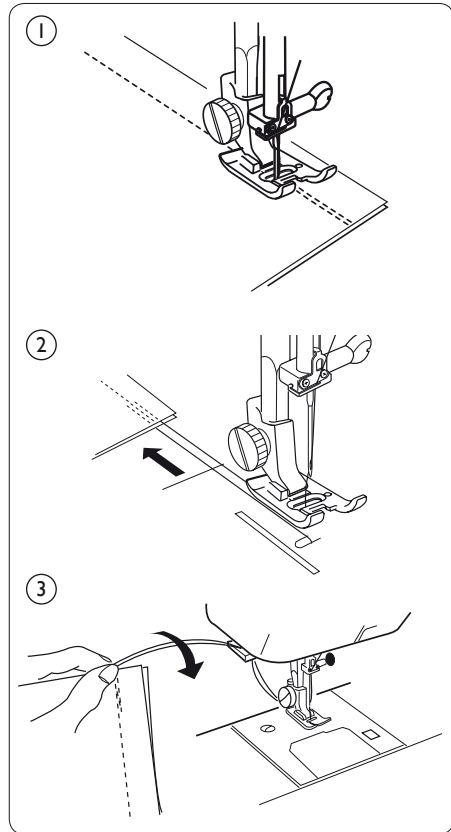

SØMGUIDENE PÅ STINGPLATEN

Sømguidene på stingplaten hjelper deg å måle sømmonn.

Tallene angir avstanden mellom nålens midtstilling og sømguiden.

1. Sømguider:

| NUMMER | AVSTAND (CM) |
|--------|--------------|
| 15 | 1.5 |
| 20 | 2.0 |
| 4/8 | 1.3 |
| 5/8 | 1.6 |
| 6/8 | 1.9 |

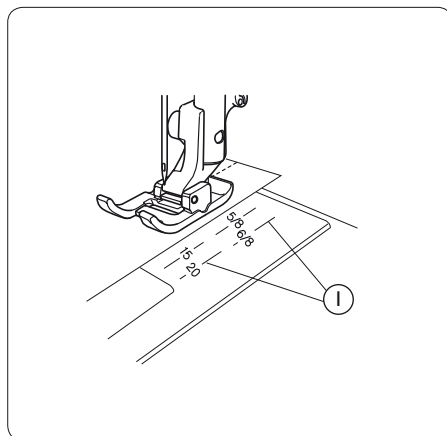

ENDRE SYRETNING

Sy med et sømmonn på 1,6 cm. Stopp syingen og senk nålen når kanten på stoffet som vender mot deg er i flukt med hjørneguidene, slik det fremgår av tegningen. Hev trykkfoten og dreii stoffet slik at det ligger i flukt med 1,6 cm-sømguiden. Senk trykkfoten og begynn å sy i den nye retningen.

2. Hjørneguide

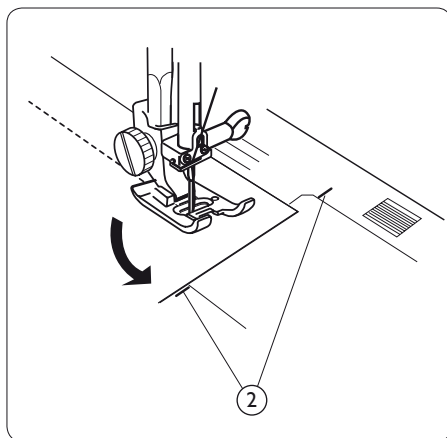

Nyttesømmer

Sjekk syveiledningens hurtigreferanse slik at du raskt og enkelt kan velge den mest passende sømmen, stinglengde, stingbredde, trådspenning, trykkfottrykk for syteknikk og stoff.

VANLIG SIKKSAKK

Enkel sikksakksøm er svært vanlig når du skal kaste over, sy i knapper, osv.

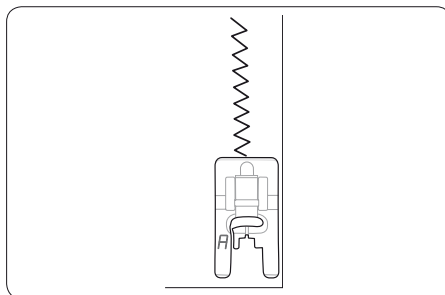

TRESTINGS SIKKSAKK

⚠ Når du benytter kantsot J for trestings sikksakksøm, må du passe på at nålen ikke treffer stiftet i nålbullet.

Trestings sikksakk egner seg til overkasting på de fleste stoffer. Denne typen søm brukes på sømmonnet for å hindre at stoffet frynser seg i kantene. Kontroller at nålen syr over stoffkanten.

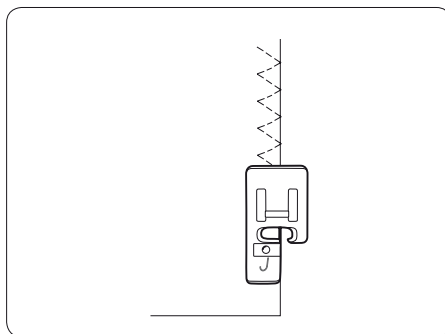

SY SAMMEN OG KASTE OVER

”Sy sammen/kaste over” syr sømmen og kaster over kanten samtidig.

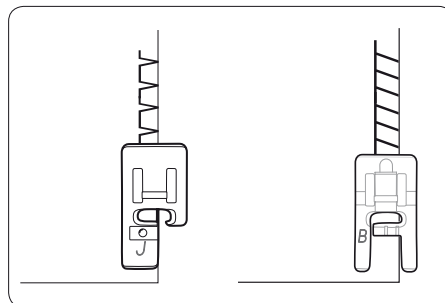

FORSTERKET RETTSØM

Maskininnstilling:

1. Sømvalg: 1
2. Stingbredde: 0 eller 5
3. Stinglengde: elastisk
4. Trådspenning: 2-5
5. Trykkfot: Nyttfot A

Denne sømmen er sterkere enn vanlig rettsøm fordi det er en tredobbel og elastisk søm.

Forsterket rettsøm kan brukes til alle kraftige materialer og på steder der påkjenningen på sømmen er stor.

Forsterket rettsøm kan også benyttes til å sy stikninger i kraftige materialer, og til reparasjonssømmer.

SY I KNAPPER

Maskininnstilling:

1. Sting: 2
2. Stingbredde: Juster etter behov
3. Stinglengde: Hvilken som helst
4. Trådspenning: 3-7
5. Transportør: Senket

Merk stoffet der knappen skal være. Senk transportøren. Legg stoffet under trykkfotfestet. Plasser knappen på merket og senk trykkfotstangen slik at trykkfotfestet er plassert i midten overfor hullene i knappen. Hold trådendene på samme side. Drei på håndhjulet og kontroller at nålen går inn i hullene på knappen. Sy 5-6 sting. Sett stingbreddevelgeren til posisjon 0 og fest trådene med noen få sting.

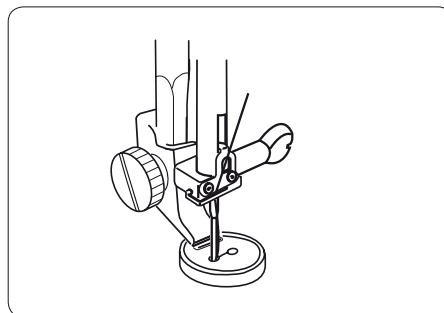
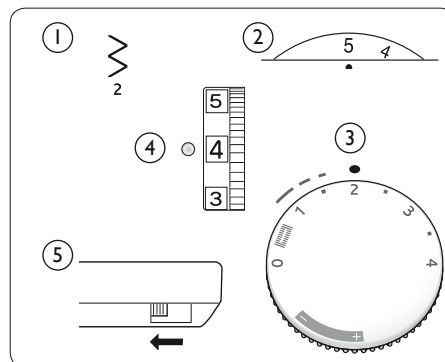
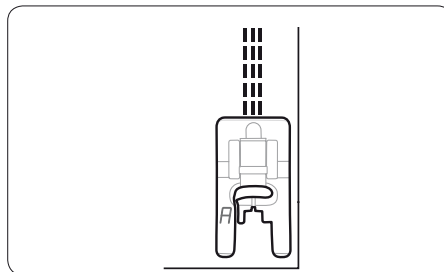
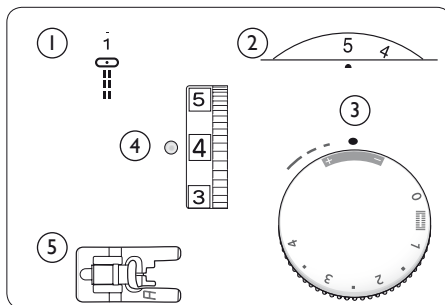

Merk: Ikke bruk denne teknikken hvis knappen er mindre enn 1 cm i diameter.

Hev transportøren etter at du er ferdig med å sy i knappen.



AUTOMATISK KNAPPHULL

Maskininnstilling:

1. Sømvalg: 
2. Stingbredde: 4-5
3. Stinglengde: 
4. Trådspenning: 3-5
5. Trykkfot: Automatisk knapphullsfoot R

Merk: Knapphullstørrelsen stilles inn automatisk ved å plassere knappen på den automatiske knapphullsfooten R. Fotens knappholder har plass til knapper på opptil 2,5 cm i diameter. Lag et knapphull på en prøvelapp med tilsvarende mellomlegg og sømmer som på det ordentlige plagget. Bruk stabilisering under alt materiale.

Drei håndhjulet mot deg, slik at du hever nålen til høyeste stilling.

1. Sett på den automatiske knapphullsfooten R.
2. Trekk knappholderen bakover og plasser knappen i den. Trekk knappholderen bakover mot knappen for å holde den fast.

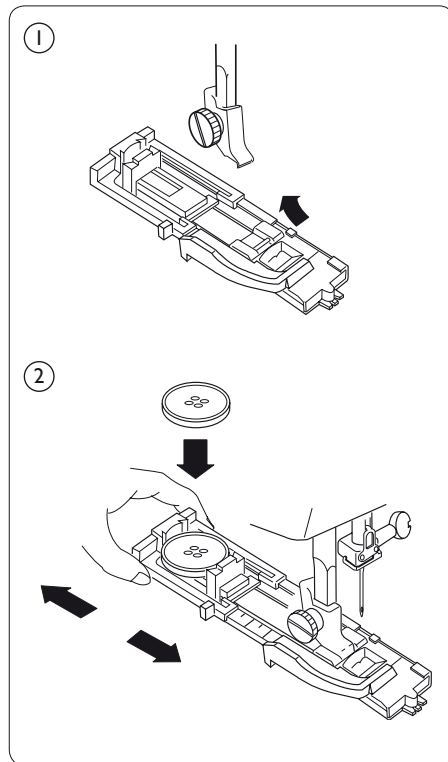
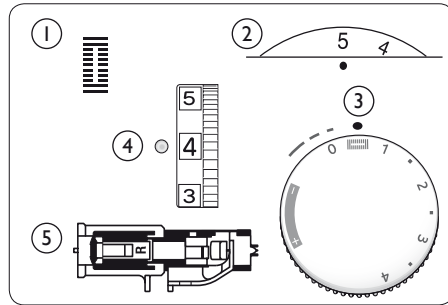

3. Trekk knapphullsspaken nedover så langt den går.
 - a. Knapphullsspak

4. Hev foten og før overtråden gjennom hullet og under foten. Trekk begge tråder til venstre. Sett inn stoffet under foten og senk nålen til startpunktet. Senk foten.

- b. Overtråd
- c. Undertråd
- d. Hull
- e. Startpunkt

Merk: Kontroller at det ikke er noen glippe mellom glidestykket og stopperen foran. I motsatt fall vil lengden på høyre og venstre knapphullssom være ulik.

- f. Glidestykke
- g. Stopper foran
- h. Differanse
- i. Det skal ikke være noen glippe.

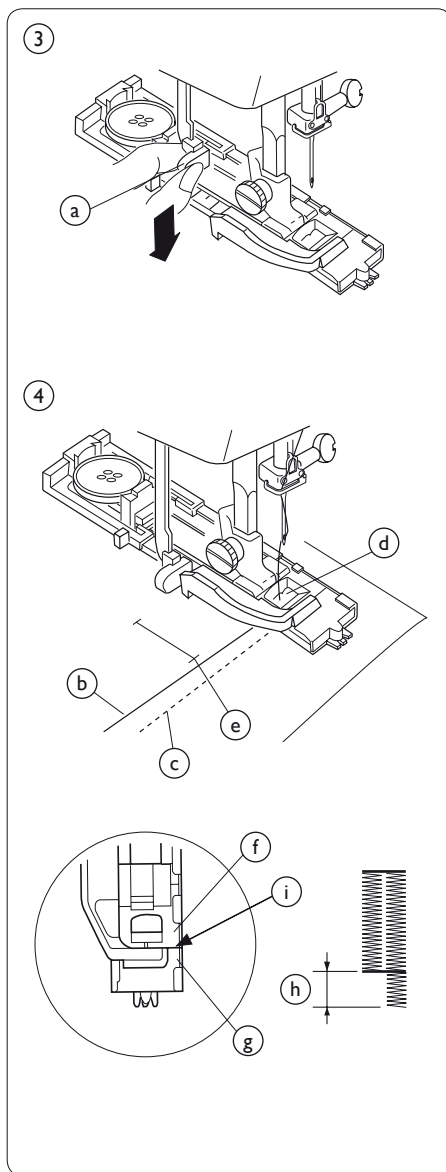

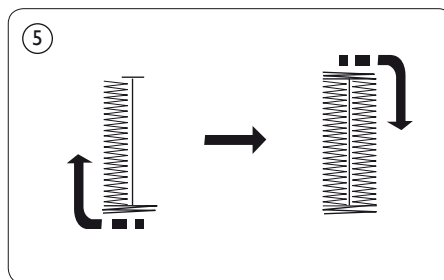

5. Sy sakte. Maskinen syr hele knappullet. Stans maskinen på startpunktet når knappullet er ferdig.
Maskinen syr først fremre regels og venstre knappullssøm, deretter bakre regels og høyre knappullssøm.

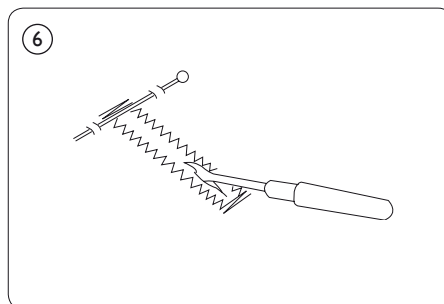

6. Hev foten og ta bort stoffet. Kutt både over- og undertråd, men la det stå igjen ca. 10 cm av begge trådender. Før overtråden på vrangsidan av stoffet ved å trekke i undertråden. Knytt sammen trådene. Sett inn en nål på baksiden av regelsen slik at du ikke trenger å bekymre deg over å kutte enden av knappullssømmen. Skjær deretter opp knappullet med en knappullskniv.



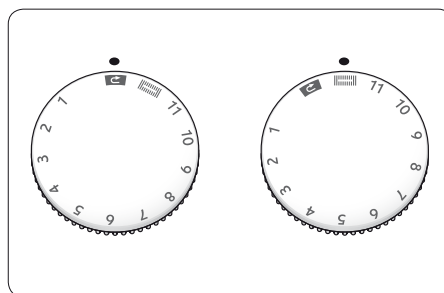

Du syr et nytt knappull ved å dreie sømvelgeren til , deretter tilbake til , som vist på tegningen. Flytt stoffet til neste knappullsmerke.

Trå på fotpedalen for å sy et identisk knappull.

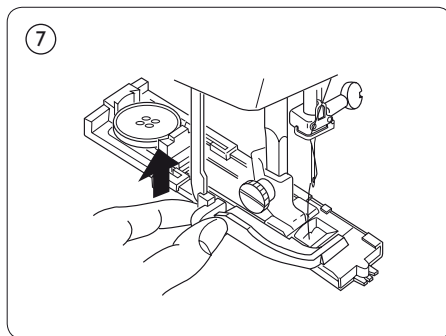

7. Når du er ferdig, trekker du knapphullsspaken oppover så langt den går.



Justering av stingtettheten i knapphull
Drei på stinglengdevelgeren innenfor området på  for å justere stingtettheten i knappullet.

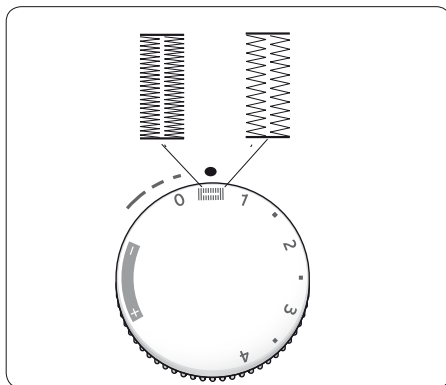

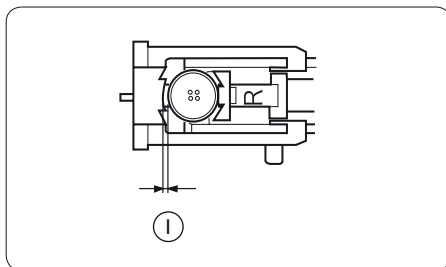

Merk: Hvis knappen er svært tykk, må du lage et knapphull på en prøvelapp. Hvis det er vanskelig å få knappen til å passe i prøvknappullet, kan du forlenge størrelsen ved å trekke knappholderen bakover. Dette vil øke lengden på knappullet.

1. Glipe



KNAPPHULL MED INNLEGGSTRÅD

Maskininnstilling:

1. Sømvalg: 
2. Stingbredde: 4-5
3. Stinglengde: 
4. Trådspenning: 3-5
5. Trykkfot: Automatisk knapphullsfoot R

1. Hev knapphullsfooten og heft innleggstråden på den lille utstikkeren bakerst på knapphullsfooten. Før innleggstråden under footen og heft den på hakket foran på footen for å holde den stram.

a. Utsikker

2. Trekk over- og undertråden til venstre. Senk nålen ned i stoffet der knapphullet skal starte, og senk footen. Trykk forsiktig på fotpedalen og sy knapphullet over innleggstråden. Sysekvensen er den samme som for automatisk knapphull.

b. Overtråd

c. Undertråd

d. Startpunkt

3. Trekk i den venstre enden av innleggstråden slik at den strammes. Trøt den enden av innleggstråden gjennom en stoppenål, trekk den til vrangsidan av stoffet og kutt den. Skjær opp åpningen på knapphullet slik det er beskrevet på side 26.

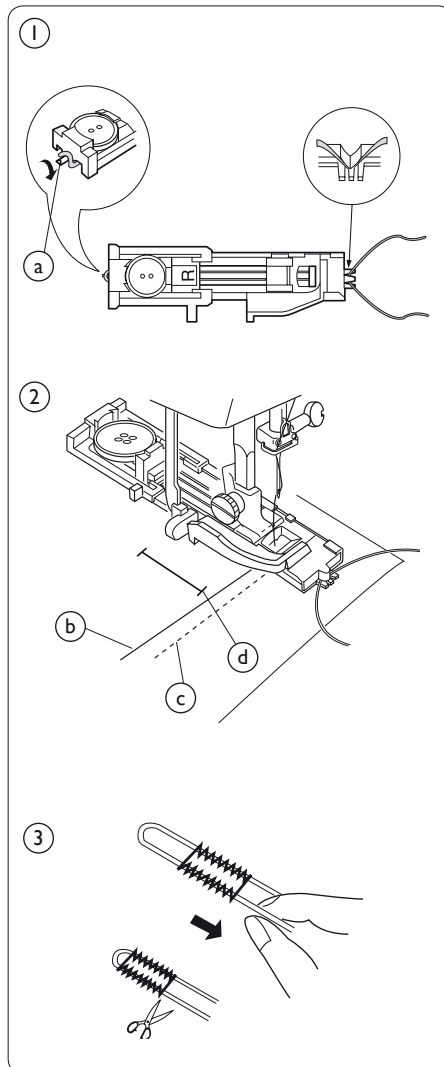
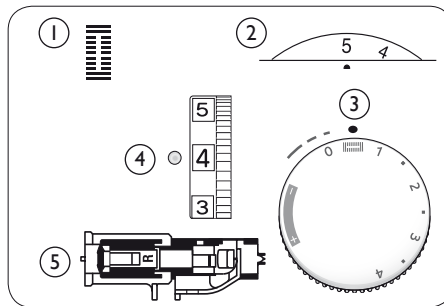

MANUELL KNAPPHULLSSØM

Les i syveiledningens hurtigreferanse for anbefalte innstillinger.

Hvis diameteren på knappen er over 2,5 cm, må knapphullet lages manuelt på følgende måte.

1. Monter trykkfot C.
2. Trekk knapphullsspaken nedover så langt den går. Trekk over- og undertråden til venstre. Senk nålen ned i stoffet der knapphullet skal starte og senk foten.
 - a. Overtråd
 - b. Undertråd
 - c. Startpunkt

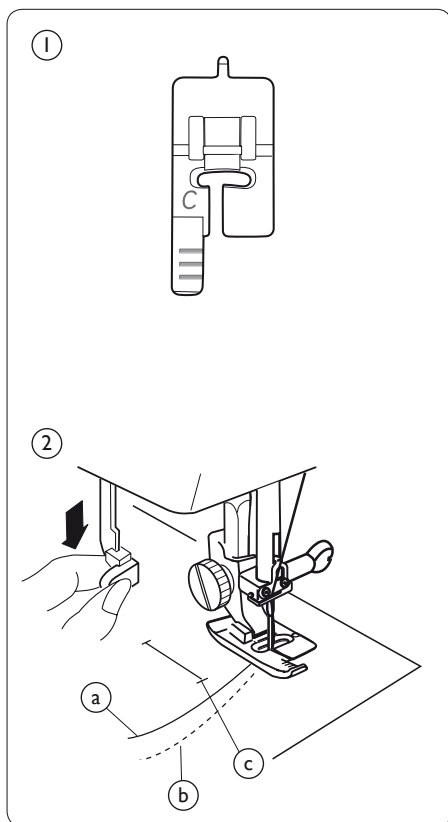

4. Sy fremre regels og venstre knapphullssøm. Stans deretter maskinen etter at du har sydd den ønskede lengden på knapphullet.

5. Trekk knapphullsspaken mot deg.

6. Sy bakre regels og høyre knapphullssøm. Stans deretter maskinen på startpunktet.

7. Når du er ferdig, trekker du knapphullsspaken oppover så langt den går.

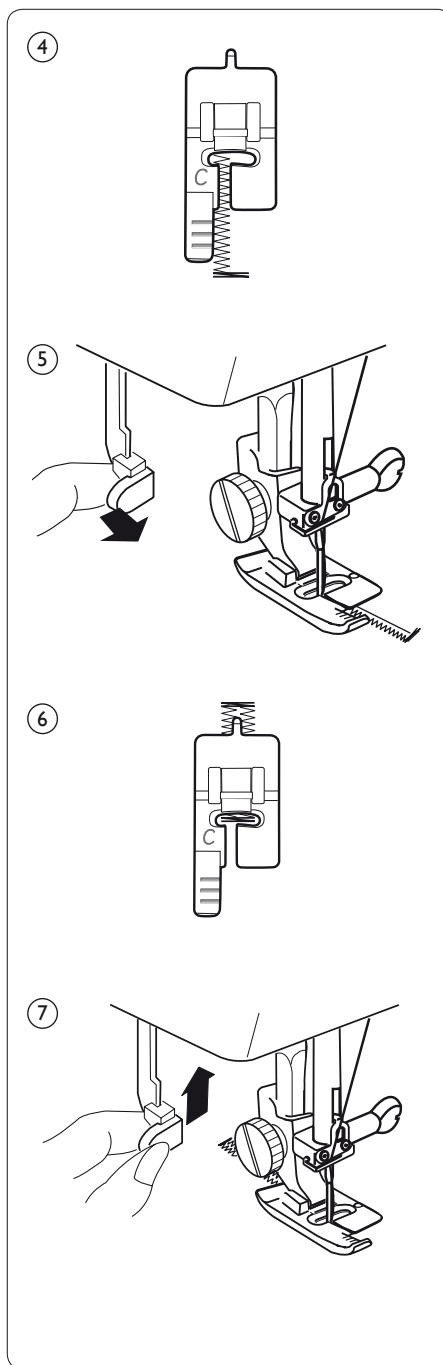

ISYING AV GLIDELÅS

Maskininnstilling:

1. Sømvalg: 1
2. Stingbredde: 5
3. Stinglengde: 1,5-4
4. Trådspenning: 3-6
5. Trykkfot: Glidelåsfoot E

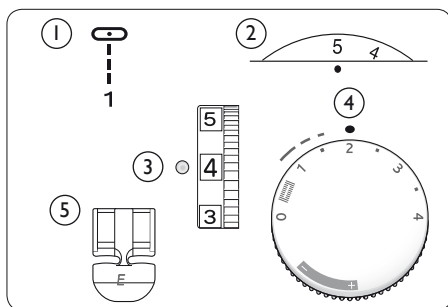

Montering av glidelåsfoot

Sett på glidelåsfooten.

1. Spor
2. Låsepinne

Når du skal sy på venstre siden av glidelåsen, monterer du glidelåsfooten på stangen til høyre.

Når du skal sy på høyre siden av glidelåsen, monterer du glidelåsfooten på stangen til venstre.

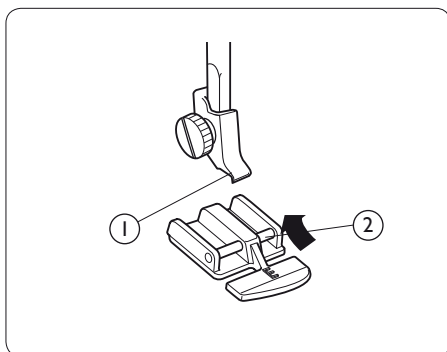

Klargjøring av stoffet

1. Legg til 1 cm til glidelåsstørrelsen for total åpningsstørrelse.

- a. Høyre side av stoffet
- b. 1 cm
- c. Åpningsstørrelse
- d. Glidelåsstørrelse
- e. Glidestykke
- f. Glidelåstenner
- g. Glidelåsbånd
- h. Stoffets vrangside
- i. Enden av åpningen

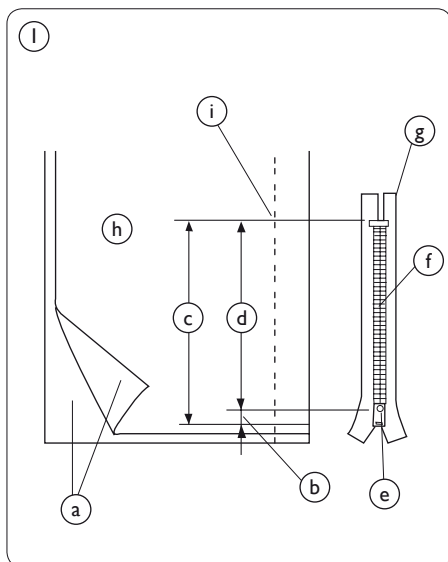

3. Sy gjennom alle lagene ved siden av falden. Stans like før glidelåsfoten når frem til låsen på glidelåsbandet. Senk nålen såvidt inn i stoffet. Hev glidelåsfoten og åpne glidelåsen. Senk foten og sy den gjenværende sømmen.

- i. Lås
- j. 5 cm

4. Dra igjen glidelåsen og legg stoffet flatt med rettsiden opp. Tråkle sammen stoffet og glidelåsbandet.

- k. Tråkling
- l. Glidelåsband

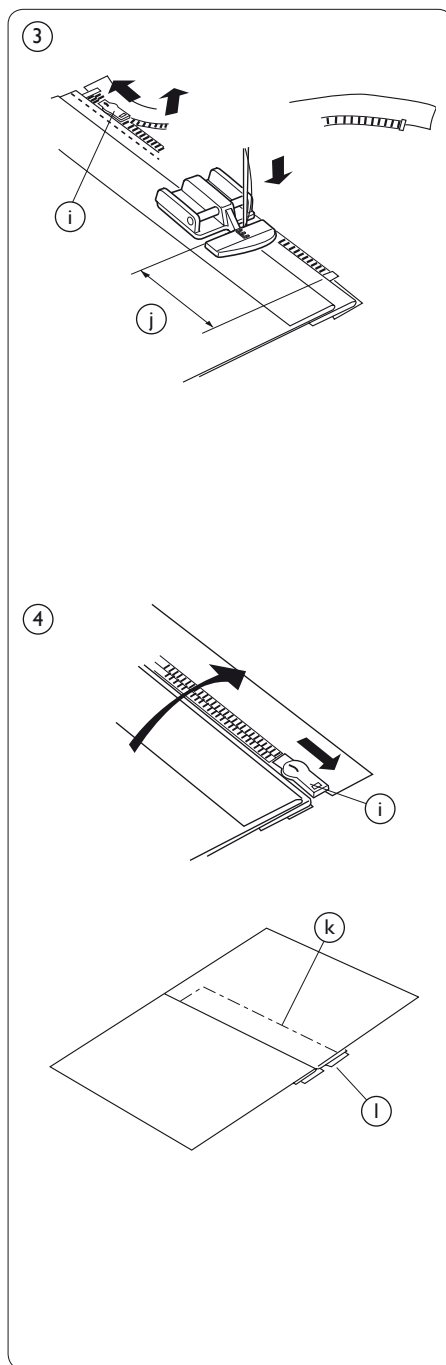

5. Ta av glidelåsfooten og monter den igjen på den venstre siden. Før kanten på foten langs glidelåstennene og sy gjennom stoffet og glidelåsbåndet, ca. 1 cm fra tråklesømmen. Stans ca. 5 cm fra øverste del av glidelåsen.

m. Fjern tråklestingene

n. 1 cm

6. Dra ned glidelåsen noen få centimeter for å lage plass til sømmen. Sy noen sting tilbake for å feste sømmen når du kommer til enden. Så snart begge sidene på glidelåsen er sydd, kan du bruke knapphullskniven for å sprette opp resten av tråklesømmen.

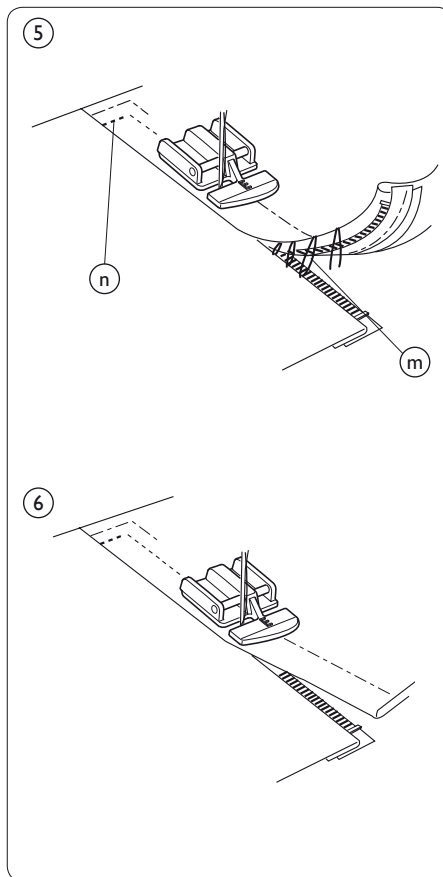

USYNLIG FALDSØM

Les i syveiledningens hurtigreferanse for anbefalte innstillinger.

1. Brett faldsømmen under stoffet som vist på tegningen ved bruk av tynne eller middels tykke stoffer. Brett faldsømmen med vrangen opp med et sømmonn på 0,5 cm.

- a. Stoffets vrangside
- b. 0,5 cm
- c. Kraftige stoffer
- d. Tynt/middels kraftig stoff

2. Sett på den justerbare faldsømfoten. Plasser faldsømmen under trykkfoten. Når nålen står på venstre side, plasserer du stoffet slik at den brettede kanten er på venstre side av føringen. Senk trykkfoten.

3. Vri det oransje hjulet på faldsømfoten bakover eller fremover for å justere foten fra side til side til den usynlige faldsømmens bredeste sting så vidt tar tak i stoffet.

4. Legg stoffet utover etter sying og trykk det flatt.

- e. Stoffets rettside

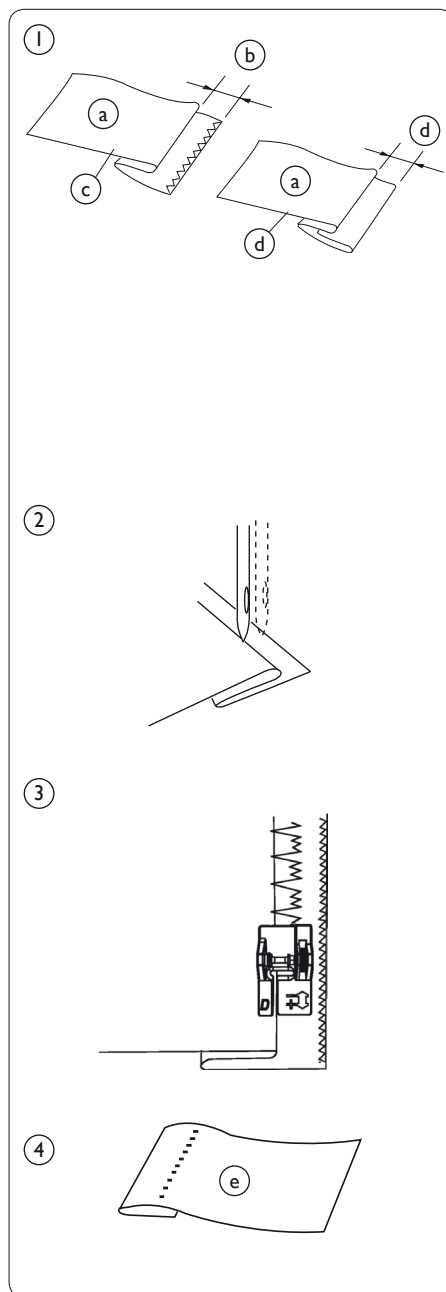

TRYKKFØTTER

Glidefot H

Les i syveiledningens hurtigreferanse for anbefalte innstillinger.

Når du syr i skumplast, plast, plastbelagt stoff, lær og kunstlær, beveger non-stick-foten seg lett over stoffet uten å sette seg fast. Bruk denne trykkfoten når du skal sy vanlige sømmer og knapphull på plast og læraktige stoffer.

Monter glidefot H.

Velg ønsket søm og start syingen.

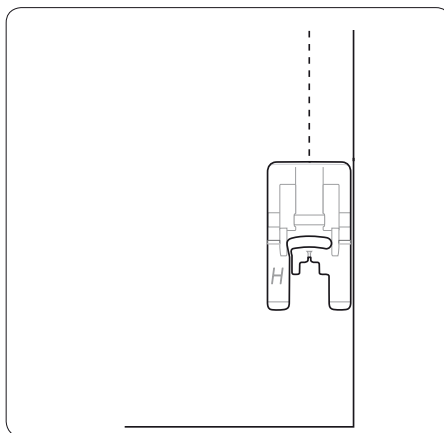

Quilteføring

Quilteføringen bruker du som et hjelpemiddel til å holde sømmene rette.

Stikk føringen inn i festet på trykkfotstangen. Juster sideveis og still inn ønsket plassering. Sy mens du fører quilteføringen over den foregående sømraden.

1. Klemme
2. Quilteføring
3. Sømavstand

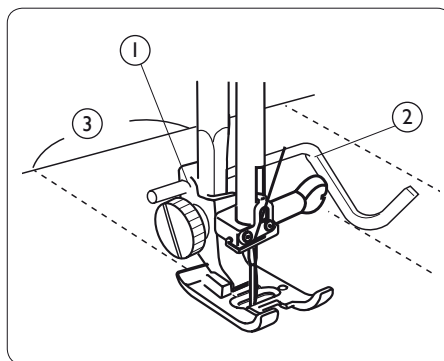

Transparent fot B

Plattsømapplikasjon, plattsøm og dekorsøm. Lengde som ønsket. Sporet på undersiden av trykkfoten går over stingene uten problemer. I og med at foten er gjennomsiktig og har røde linjer, er det enklere å sy nøyaktig. Bruk stabilisering etter behov.

Monter foten. Velg dekorsøm eller plattsøm. Start syingen.

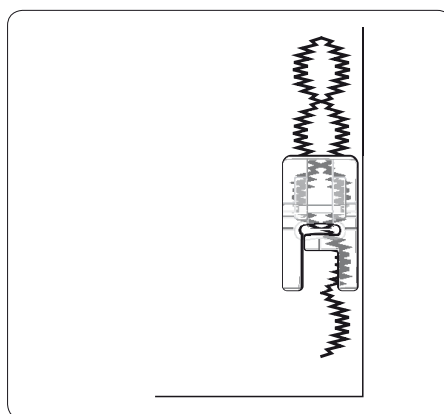

Rynkefot

Rynk stoffet eller rynk og fest på et rynkebånd i én og samme operasjon. Passer til tynne til middels tykke stoffer. Rettsøm, (venstre nålstilling), lengde 4. Jo større lengde, desto mer stoff rynker seg. Monter rynkefoten.

Før rynket stoff:

Legg stoffet under rynkefoten og sy. Hvis du vil ha flere rynker, øker du overtrådspenningen.

Slik rynker og fester du stoffet i én operasjon:

Legg stoffet som skal rynkes under trykkfoten med høyre side opp.

Legg stoffet det skal festes rynkebånd på i sporet på foten med høyre side ned.

Start syingen mens du fører understoffet. Ikke hold stoffet tilbake. Hold overstoffet i sporet og flytt det jevnt og stødig etter behov. Øk stinglengden og overtrådspenningen hvis du vil ha flere rynker.

6 mm trykkfot for stikninger

Sy et 6 mm stort sømmonn. De røde linjene viser dreiepunkter på 6 mm og 3 mm foran og bak nålen. Rettsøm, lengde 2,0-2,5.

Legg to stoffstykker med retten mot hverandre. Sy med stoffkanten langs kanten av foten. Hvis du vil snu 3 mm fra slutten av stoffet, stopper du syingen med nålen nede i stoffet når stoffkanten har nådd til det første røde merket på trykkfoten.

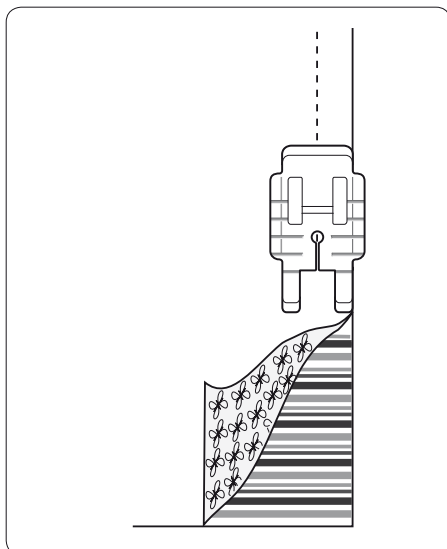
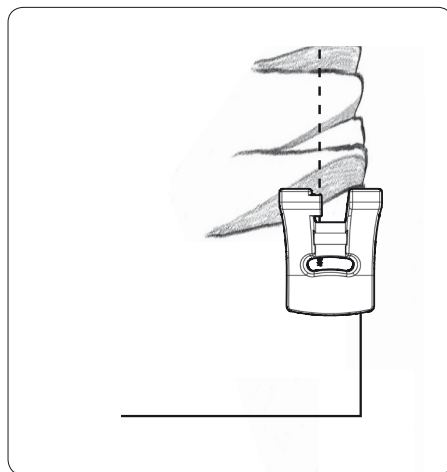

Vedlikehold



Slå av maskinen med strømbryteren.

Ikke ta maskinen fra hverandre på andre måter enn det som er beskrevet i denne delen. Rengjør utsiden av maskinen med en myk klut og mild såpe.

RENGJØRING AV SPOLEHUSET OG TRANSPORTØREN

1. Fjern trykkfoten og nålen. Fjern skruen på venstre side av stingplaten med skrutrekkeren som følger med maskinen. Fjern stingplaten og ta ut spolen.
 - a. Skru
2. Løft opp spolekapselen og ta det ut.
3. Børst bort støv og lo.
4. Rengjør transportøren og spolehuset med børsten.
5. Rengjør forsiktig med en myk, tørr klut.

Merk: Du kan også bruke støvsuger.

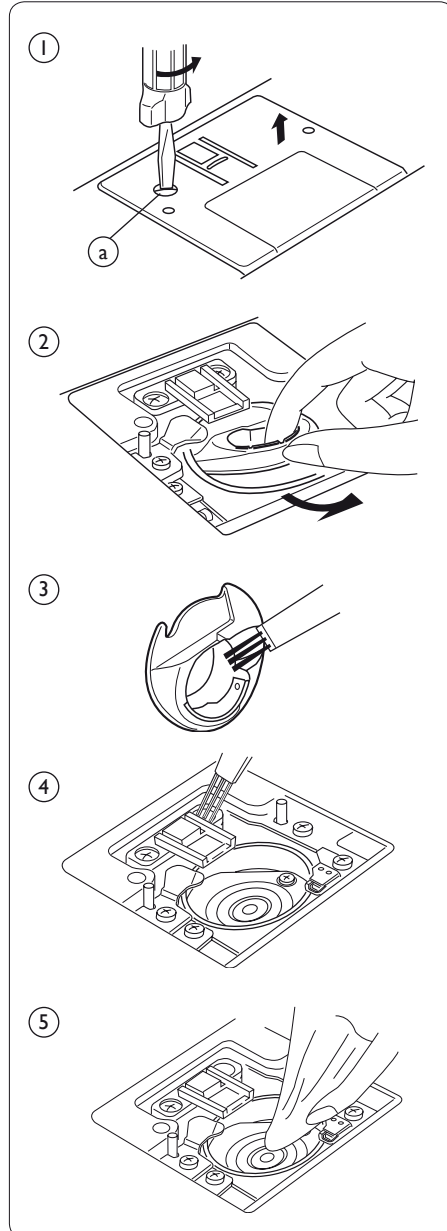

BYTTE SPOLEKAPSELEN



Slå av maskinen med strømbryteren.

1. Sett spolekapselen inn i spolehuset.
2. Kontroller at tappen på spolekapselen får plass ved siden av stopperen i spolehuset.
 - a. Tapp
 - b. Stopper
3. Sett inn spolen. Sett stingplaten på plass, sett inn de to føringsstiftene for stingplaten i hullene i stingplaten. Sett inn skruen.
 - c. Hull
 - d. Skrue

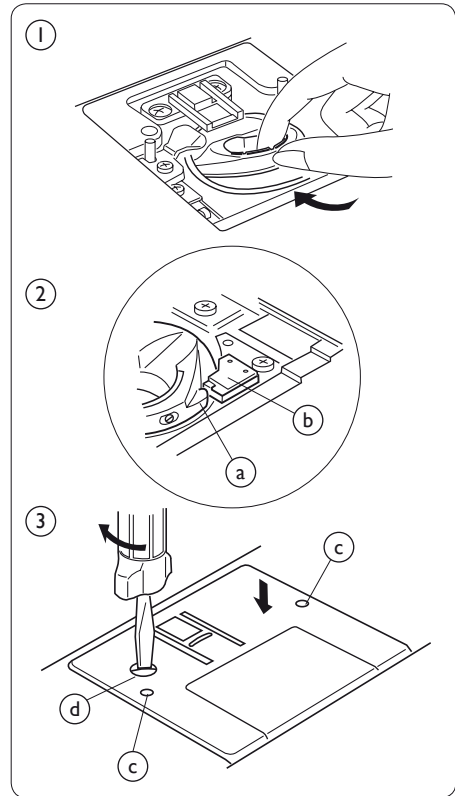

BYTTE LYSPÆRE



*Slå av maskinen med strømbryteren.
Vent til lyspæren er kjølt ned før du tar i den.*

Fjern hetten og skruen. Fjern frontdekslet.

Ta ut: Trekk den langsomt ut.

Sette inn: Skyv den inn.

*Merk: Erstatt alltid lyspæren med samme type
pære: 12 V, 5 W.*

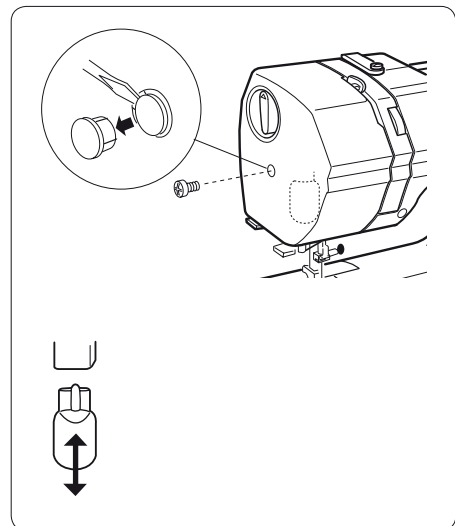

Feilsøking

FEIL /ÅRSAK

REFERANSE

Overtråden ryker.

- Overtråden er ikke trædd riktig. Side 13
- Overtrådspanningen er for stram. Side 18
- Nålen er bøyd. Side 9
- Nålen er satt feil inn. Side 9
- Overtråden og undertråden var ikke lagt under trykkfoten da du begynte å sy. Side 19
- Trådene ble ikke dratt bakover etter at du var ferdig å sy. Side 20

Undertråden ryker.

- Undertråden er ikke trædd riktig i spolekapselen. Side 12
- Det har samlet seg lo i spolekapselen.
- Spolen er ødelagt og dreier ikke jevnt rundt. Side 38
Bytt spole.

Nålen brekker.

- Nålen er satt feil inn. Side 9
- Nålklemmeskruen er løs. Side 9
- Trådene ble ikke dratt bakover etter at du var ferdig å sy. Side 20
- Nålen er satt i feil, bøyd eller butt. Side 9
- Nålen og/eller tråden er ikke egnet for det aktuelle arbeidet. Side 9

Sting hoppes over.

- Overtråden er ikke trædd riktig. Side 13
- En nål med dårlig kvalitet er brukt. Bytt nål.
- Overtrådspanningen er for stram. Side 18

Sømmen snurper seg.

- Overtråden er ikke trædd riktig. Side 13
- Stinglengden er for lang for stoffet. Gjør stingene kortere.

FEIL /ÅRSÅK

REFERANSE

Tøystykket mates ikkejevnt.

- Transportøren er full av lo.
- Stinglengden er for kort.
- Transportøren er ikke blitt hevet etter sying med transportøren nede.

Side 38
Gjør stingene lengre.
Side 7

Løkker på sømmene.

- Overtrådspenningen er for løs.

Side 18

Maskinen fungerer ikke.

- Maskinen er ikke koblet til strømmettet.
- Tråden sitter fast i kroken.
- Spolespindelen står fremdeles i spolestilling.

Side 4
Side 38
Side 9

Maskinen støyer.

- Tråden sitter fast i kroken.
- Det har samlet seg lo i spolehuset eller spoleholderen.

Side 38
Side 38

Knapphullet er ikke jevnt sydd.

- Stingtettheten er ikke egnet for stoffet som sys.
- Det brukes ikke mellomlegg for elastiske stoffer.

Side 27
Bruk mellomlegg.

Stofflagene forskyver seg.

- Trykkfotpresset er ikke skikkelig justert.

Side 7

Maskinen syr ikke knapphull.

- Senk knapphullsspaken.
- Kontroller at knapphullsspaken står i bakre posisjon.

Side 29
Side 29

Knapphullet har gliper.

- Knappen må sitte godt fast i foten.
- Det er glipe på foten. Kontroller glipe.

Side 24
Side 24



145TH ANNIVERSARY LIMITED EDITION SEWING MACHINE